

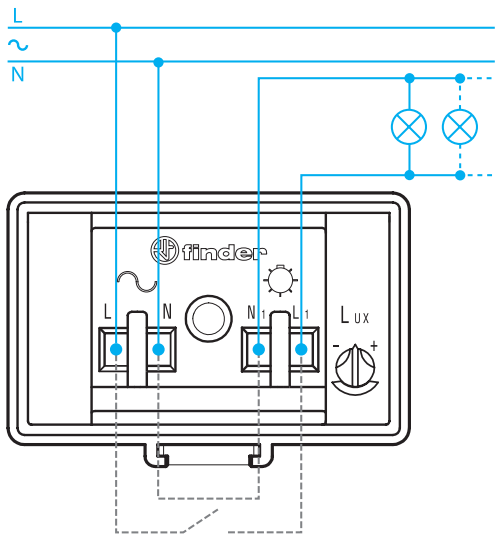

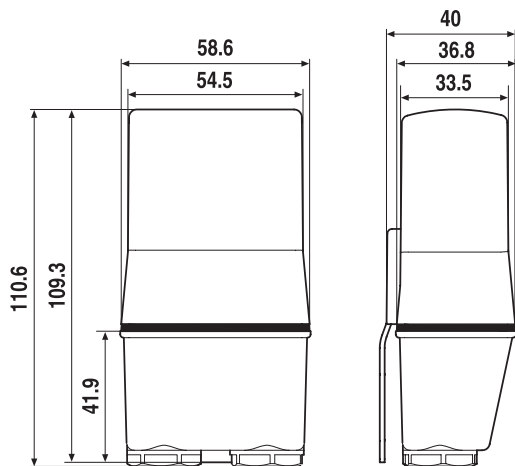



## 10.41

- ① RELÈ CREPUSCOLARE
- GB LIGHT DEPENDENT RELAY
- F RELAIS CREPUSCULAIRE
- D DÄMMERUNGSSCHALTER
- NL SCHEMERINGSSCHAKELAAR
- E INTERRUPTOR CREPUSCULAR
- P RELÉ FOTOELÉTRICO
- H ALKONYKAPCSOLÓ
- CZ SOUMRAKOVÝ SPÍNÁČ



- ① Collegamento interno
- GB Internal connections
- F Connexions internes
- D Der Kontakt ist intern
- NL Interne aansluitingen
- E Conexiones internas
- P Conexões internas
- H Érintkezők a készüléken belül
- CZ Vnitřní propojení

EN60669-1 / EN60669-2-1		
	<b>10.41.8.230.0000</b> 230 V AC (50/60 Hz) $U_{min}$ : 184 V AC $U_{max}$ : 253 V AC	<b>10.41.8.120.0000</b> 120 V AC (50/60 Hz) $U_{min}$ : 96 V AC $U_{max}$ : 132 V AC
	1NO (SPST-NO) 16 A 230 V AC $\mu$	1NO (SPST-NO) 16 A 120 V AC $\mu$
	2000 W 230 V AC	1000 W 120 V AC
	750 W 230 V AC	400 W 120 V AC
IP 54		

	(-30...+70)°C
	TON = 15s
	TOFF = 30s

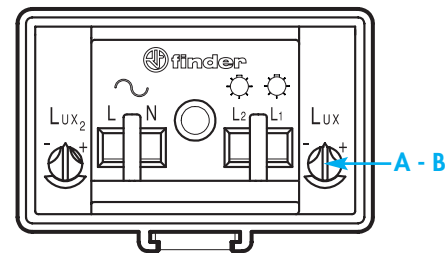

① **ATTENZIONE:** l'interruzione del carico avviene tra il morsetto L ed L1, mentre N ed N1 sono sempre collegati tra loro e sono stati sdoppiati solo per comodità d'installazione. NON sono necessari ulteriori ponticelli esterni. Eseguire i collegamenti elettrici secondo lo schema, assicurandosi che il pressacavo serrì la guaina del cavo. Cavo consigliato: H07RN-F (2x1 mm<sup>2</sup>...2x2,5 mm<sup>2</sup>) o similari.

**Avviso importante:** se la lampada ha un morsetto di terra, è necessario collegarlo all'impianto di terra.

GB **WARNING:** only the live of the load circuit is interrupted, between terminals L and L1. Terminals N and N1 have been provided to aid installation, but they are internally linked. Make the electrical connections according to the diagram, ensuring that the cable gland is tightened around the cable.

Cable type suggested: H07RN-F (2x1 mm<sup>2</sup>...2x2,5 mm<sup>2</sup>) or similar. **Important Safety Advice:** if the lamp has a ground wire terminal, it is necessary to connect it to the protective earth system before activation.

F **ATTENTION:** la coupure de la charge se fait uniquement entre les bornes L et L1. Les bornes N et N1 sont pontées entre elles à l'intérieur du relais et elles sont doublées pour faciliter l'installation. Il n'est pas nécessaire de faire un pontage externe. Faire les connexions électriques selon le schéma en vérifiant que le presse étoupe serre correctement la gaine du câble.

Câble suggéré: H07RN-F (2x1 mm<sup>2</sup>...2x2,5 mm<sup>2</sup>) ou similaire.

**Nota Important:** si la lampe a une borne de terre, il est nécessaire de la raccorder au système de terre avant mise en service.

D **ACHTUNG:** Es wird nur die Zuleitung (Phase) zu der Last zwischen L und L1 unterbrochen. Die Anschlüsse N und N1 sind intern verbunden und zur Vereinfachung der Installation doppelt vorhanden. Das Anschliessen hat entsprechend dem Anschlussbild mit einer geeigneten Leitung (2x1 mm<sup>2</sup> ... 2x2,5 mm<sup>2</sup>) oder vergleichbar zu erfolgen.

**Sicherheitshinweis:** Sofern die Lampe einen Masseanschluss hat, ist es erforderlich vor Inbetriebnahmen die Verbindung mit dem Schutzleitersystem herzustellen.

NL **WAARSCHUWING:** Alleen de fase van de belasting wordt onderbroken; tussen aansluitklemmen L en L1. Aansluitklemmen N en N1 maken het aansluiten eenvoudiger, maar zijn intern doorverbonden. Sluit de bedrading aan volgens het schema. Aanbevolen kabel: H07RN-F (2x1 mm<sup>2</sup>...2x2,5 mm<sup>2</sup>) of gelijkwaardig.

**Belangrijk veiligheidsadvies:** als de lamp over een aardaansluiting beschikt dan is het noodzakelijk deze voor de inbedrijfstelling met de aardleiding te verbinden.

E **ADVERTENCIA:** sólo se interrumpe la fase del circuito de carga entre las bornas L y L1. Las bornas N y N1 se han dispuesto en ayuda a la instalación y están puenteadas internamente. Haga las conexiones eléctricas según el diagrama y asegúrese que el prensaestopas aprisiona el cable. Tipo del cable recomendado: H07RN-F (2x1 mm<sup>2</sup>...2x2,5 mm<sup>2</sup>) o similar.

**Consejo de Seguridad importante:** si la lámpara tiene conexión de toma de tierra, es necesario conectarla a la tierra de protección antes de su activación.

P **ATENÇÃO:** a interrupção da carga realiza-se entre os bornes L e L1, enquanto que N e N1 são sempre conectados internamente para facilitar a instalação. Execute as conexões elétricas de acordo com o esquema, assegurando-se que os prensa-cabos estejam pressionando os cabos. Tipo de cabo aconselhado: H07RN-F (2x1 mm<sup>2</sup>...2x2,5 mm<sup>2</sup>) ou similares.

**Dica de segurança:** é aconselhável que em qualquer instalação se utilize o terra da instalação.

H **FIGYELEM:** Az érintkező az L és L1 pontok között csak a terhelés fázisát szakítja meg. Az N és N1 csatlakozási pontok a készüléken belül egymással össze vannak kötve és csak az egyszerűbb installáció miatt vannak duplán kivezetve. A kapcsolást a bekötési rajz szerint, megfelelő vezeték felhasználásával (2x1,5 mm<sup>2</sup>...2x4 mm<sup>2</sup>) kell megvalósítani.

**Figyelmeztetés:** Ha a lámpa védővezető csatlakozással rendelkezik, akkor azt az üzembehelyezés előtt a védővezető rendszerbe be kell kötni.

CZ **POZOR:** Pouze přívod (fáze) k zátěži může být přerušen mezi L a L1. Přívody N a N1 jsou propojeny uvnitř a pro zjednodušení instalace jsou k dispozici dvojnásobně. Připojení provedte podle schématu připojení vhodnými vodiči (2x1 mm<sup>2</sup>...2x2,5 mm<sup>2</sup>).

**Důležité poučení pro bezpečnost:** jestliže má svítidlo zemnicí svorku, je třeba ji připojit na zemnění před vlastní aktivací soumrakového spínače.

### ① REGOLAZIONI

**A:** soglia di intervento crepuscolare (1...80)lx

**B:** LED (selettore trasparente):

- intermittente lento: alimentazione ON, relè OFF
- intermittente veloce: alimentazione ON, temporizzazione in corso, relè OFF
- fisso: alimentazione ON, relè ON

### GB SETTINGS

**A:** ambient light threshold (1...80)lx

**B:** LED (behind the transparent adjustment knob):

- slow blinking: supply ON, relay OFF
- fast blinking: supply ON, timing in progress, relay OFF
- continuous: supply ON, relay ON

### F REGLAGES

**A:** consignes de réglage du crépusculaire: (1...80)lx

**B:** LED:

- clignotement lent: alimentation ON, relais OFF
- clignotement rapide : alimentation ON, temporisation en cours, relais OFF
- fixe: alimentation ON, relais ON

### D EINSTELLUNG

**A:** Helligkeitsschwelle (1...80)lx

**B:** LED (Hinter transparentem Einstellknopf):

- Langsam blinkend: Betriebsspannung liegt an, Ausgangsrelais nicht erregt
- Schnell blinkend: Betriebsspannung liegt an, Ausgangsrelais nicht erregt, Zeit läuft
- Dauerlicht: Betriebsspannung liegt an, Ausgangsrelais eingeschaltet

### NL INSTELLINGEN

**A:** helderheidsdrempel (1...80)lx

**B:** LED:

- Langzaam knipperend, voeding AAN, relais UIT
- Snel knipperend, voeding AAN, tijd loopt, relais UIT
- Brandt continu, voeding AAN, relais AAN

### E REGULACION

**A:** umbral de actuación crepuscular (1...80)lx

**B:** LED:

- intermitencia lenta: alimentación ON, relé OFF
- intermitencia rápida: alimentación ON, temporización en curso, relé OFF
- fijo: alimentación ON, relé ON

### P REGULAGEM

**A:** início da intervenção de luz ambiente (1...80)lx

**B:** LED:

- intermitência lenta: alimentação ligada, relé desligado
- intermitência rápida: alimentação ligada, temporização em curso, relé desligado
- fixo: alimentação ligada, relé ligado

### H BEÁLLÍTÁS

**A:** Érzékenységi küszöb (1...80)lx

**B:** LED:

- Lassan villog: tápfeszültség bekapcsolva, kimeneti relé nincs gerjesztve
- Gyorsan villog: tápfeszültség bekapcsolva, kimeneti relé nincs gerjesztve, késleltetés bekapcsolva
- Tartósan világít: tápfeszültség bekapcsolva, kimeneti relé bekapcsolva

### CZ NASTAVENÍ

**A:** práh osvětlení (1...80) lx

**B:** LED:

- bliká pomalu: napájení připojeno, výstupní relé rozepruto
- bliká rychle: napájení připojeno, výstupní relé rozepruto, ubíhá nastavený čas
- trvale svítí: napájení připojeno, výstupní relé sepruto

**I** **IMPORTANTE PER L'INSTALLAZIONE.** Si raccomanda di installare il crepuscolare evitando che la luce emessa dalla lampada comandata possa influenzare il sensore; ove questo non sia possibile, l'innovativo sistema di "**compensazione dell'influenza della luce comandata**" permette di evitare fastidiosi cicli di accensione e spegnimento lampada, purché la risultante tra luce ambiente e luce comandata non superi i 120 lux. I pressacavi devono essere serrati completamente in modo da garantire IP54.

**TEST DI PROVA:** i primi 3 cicli di funzionamento del relè sono senza ritardo all'accensione ed allo spegnimento, al fine di facilitare le operazioni di regolazione da parte dell'installatore. Per la prova si può utilizzare l'astuccio d'imballo per oscurare il crepuscolare.

**GB** **IMPORTANT FOR INSTALLATION.** It is recommended to install the relay such that the light emitted from the controlled lamp(s) does not influence the sensor. Where this is not possible, the innovative "**light feedback compensation**" principle will avoid annoying lamp switch-on and switch-off, provided that the sum of ambient light and controlled light does not exceed 120 lux. Ensure that the cable compression gland is tightened to achieve IP54 sealing.

**TESTING:** over the first 3 working cycles the On and Off delay times are reduced to zero in order to aid installation. The packaging can be used to darken the photocell in order to test or regulate the relay.

**F** **IMPORTANT POUR L'INSTALLATION.** Il est recommandé d'installer le relais de façon à ce que la lumière émise par la lampe contrôlée n'influence pas la cellule. Si cela n'est pas possible, le principe innovant de "**compensation de l'influence de la lumière commandée**" évitera un clignotement non désiré de la lampe, sous réserve que la somme de la luminosité ambiante et celle de la lumière contrôlée n'excède pas 120 lux. Vérifier que le presse-étoupe est serré afin d'obtenir une étanchéité IP54.

**ESSAIS:** les 3 premiers cycles de fonctionnement du relais se font sans temporisation afin de faciliter les opérations de réglage à l'installateur. L'emballage peut être utilisé pour obscurcir la photocellule et régler le crépusculaire.

**D** **ANMERKUNG.** Es wird empfohlen, den Dämmerungsschalter so zu installieren, dass das geschaltete Licht möglichst nicht auf den Dämmerungsschalter fällt. Sofern nicht möglich, kompensiert das innovative Prinzip den Einfluss des geschalteten Lichtes, soweit 120 Lux als Summe des natürlichen und geschalteten Lichtes nicht überschritten wird. Die Kabelverschraubung ist fest anzuschrauben, um die Schutzart P54 sicher zu stellen.

**PRÜFUNG:** Für die ersten 3 Schaltzyklen ist die Verzögerungszeit auf fast Null gestellt, um die Installation zu vereinfachen. Für die Funktions-Prüfung kann man die Verpackungsschachtel verwenden, um den Dämmerungsschalter zu verdunkeln.

**NL** **OPMERKING.** Het verdient aanbeveling de schemeringsschakelaar zodanig te monteren, dat het licht van de geschakelde verlichting de sensor niet beïnvloedt. Als dit niet mogelijk is dan zal de innovatieve "**licht terugkoppel-compensatieregeling**" het hinderlijk in- en uitschakelen van de verlichting tegengaan, zolang de lichtsterkte van het omgevingslicht niet meer dan 120 lux bedraagt. Controleer, om aan de IP54 afdichtingsgraad te voldoen, of de wartels goed zijn vastgedraaid.

**TESTEN:** gedurende de eerste 3 werkingscycli zijn de opkom- en afvalvertragingstijden teruggebracht tot nul om de installatie te vereenvoudigen. Bij het testen kan men de verpakking gebruiken om de schemeringsschakelaar te verduisteren.

**E** **IMPORTANTE PARA LA INSTALACION.** Se recomienda instalar el crepuscular de forma que la luz emitida por la luminaria no tenga influencia sobre el sensor. Donde esto no sea posible, actuará el **innovador principio de compensación** y evitará molestos encendidos y apagados de la lámpara, siempre que la suma de luz ambiental + luz artificial no exceda de 120 lux. Asegúrese que el prensaestopa está ajustado al cable para obtener el sellado IP54.

**PRUEBA:** durante los 3 primeros ciclos de funcionamiento, el tiempo de retardo de On y Off se ha reducido a cero para facilitar el ajuste. En la prueba se puede utilizar la caja de embalaje para oscurecer el crepuscular.

**P** **IMPORTANTE PARA A INSTALAÇÃO.** Recomenda-se instalar o relé de forma que a luz emissora da(s) lâmpada(s) controlada(s) não influencie(m) na leitura do sensor. Onde isto não é possível, o princípio inovativo de "**compensação da influência da luz artificial**" evitará o acionamento da lâmpada, contanto que a soma da luz ambiente e controlada não exceda 120 lux. É necessário assegurar que o prensa cabos esteja apertado a fim de garantir o grau de proteção IP54 para o invólucro.

**TESTE DE FUNCIONAMENTO:** nos três primeiros ciclos, o tempo de retardo (ON e OFF) é reduzido a zero para poupar a instalação. Para testar o funcionamento do relé deve-se cobri-lo por completo utilizando-se, por exemplo, sua própria embalagem.

**H** **MEGJEGYZÉS.** Az alkonykapcsolót ajánlatos úgy felszerelni, hogy a kapcsolt világítás lehetőleg ne essen az alkonykapcsolóra. Amennyiben ez nem lehetséges, akkor a készülék innovatív elektronikája a kapcsolt fény befolyásoló hatását kompenzálja, amennyiben a természetes és a kapcsolt fény együttes megvilágítási értéke a 120 lx értéket nem lépi túl.

Az IP 54 –es védettség elérése érdekében a tömszelence csavarját jól húzzuk meg.  
**TESZT:** Az első két kapcsolási ciklus késleltetési idejét az installáció egyszerűsítése érdekében közel nullára állítottuk. A működési próbához a csomagolás dobozát lehet az alkonykapcsoló elsötétítéséhez felhasználni.

**CZ** **DŮLEŽITÉ PRO INSTALACI.** Doporučuje se instalovat relé tak, aby světlo z ovládaných lamp neovlivňovalo čidlo. Pokud to není možné, kompenzuje princip "**světelné zpětné vazby**" vliv zapnutého osvětlení tak, že hodnota 120 Lux jako součet přirozeného a zapnutého osvětlení není překročena. Zajistěte, aby kabelová průchodka byla dotažena pro dosažení krytí IP 54.

**TEST:** Během prvních 3 pracovních cyklů je časové zpoždění nastaveno téměř na nulu za účelem zjednodušení instalace. Obal může být použit pro zastínění čidla za účelem testu nebo nastavení soumrakového spínače.

